

RU

*Кресло-коляска для инвалидов «MEYRA»,
с электроприводом, прогулочного и
комнатного исполнения:*

*2.322 «OPTIMUS2» повышенной
проходимости, с принадлежностями*

Руководство по эксплуатации



MEYRA

Мы дарим людям движение

СОДЕРЖАНИЕ

ВВЕДЕНИЕ	5
ПОКАЗАНИЯ К ПРИМЕНЕНИЮ	6
ХАРАКТЕРИСТИКИ	6
ПОЛУЧЕНИЕ	6
ПРИМЕНЕНИЕ	7
ИНДИВИДУАЛЬНАЯ НАСТРОЙКА	7
СРОК ЭКСПЛУАТАЦИИ	8
ОБЩИЙ ВИД	9
Модель: 2.322.....	9
Обращение с электрическим креслом-коляской	10
Предотвращение самопроизвольного движения	10
Проверка работоспособности	10
Управление	10
ТОРМОЗА	10
Рабочий тормоз	10
Торможение электрического кресла-коляски	10
Стояночный (ручной) тормоз	11
Включение тормозов	11
Разблокировка тормозов	11
Режим движения/толкания	12
Выбор режима толкания.....	12
Выбор режима движения	12
Обеспечение готовности к движению	13
Проверка перед началом движения	15
Процесс зарядки аккумуляторной батареи	15
Выбор положения модуля управления.....	15
Описание функций	16
Регулировка расстояния до подлокотника	16
Снятие модуля управления	16
Установка модуля управления	16
Отведение модуля управления в сторону.....	17
Регулировка высоты модуля управления.....	17
Подножки	17
Икроножный ремень.....	18

Снятие икроножного ремня	18
Установка икроножного ремня	18
Регулировка длины икроножного ремня	18
Нижняя часть подножек	19
Опоры для ног.....	19
Цельная опора для ног.....	19
Верхняя часть подножек.....	20
Отведение подножек в стороны	20
Приведение подножек в исходное положение.....	21
Снятие подножек.....	22
Установка подножек	22
Подножки с механической регулировкой высоты	23
Подъем/опускание подножек.....	23
Подножки с электрической регулировкой высоты	24
Регулировка высоты	24
Снятие подножек с электрической регулировкой высоты	25
Установка подножек с электрической регулировкой высоты	25
Подлокотники	26
Снятие подлокотников	27
Подлокотники к сиденью Ergostar	27
Поднятие подлокотников	27
Регулировка угла наклона подлокотников.....	27
Сиденье	29
Поднятие сиденья	29
Электрическая регулировка наклона сиденья	29
Сиденье Ergostar	30
Регулировка угла наклона спинки.....	30
Корректировка искривления позвоночника	30
Сиденье Ergoseat.....	31
Складывание спинки	31
Раскладывание спинки	31
Регулировка угла наклона спинки.....	31
Спинка с электрической регулировкой	32
Складывание спинки с электрической регулировкой	32
Раскладывание спинки	32
Ремень безопасности	33

Подголовник	34
Для системы сиденья <i>ERGO Seat</i>	34
Для системы сиденья <i>RECARO</i>	34
Зеркало заднего вида	35
Снятие зеркала заднего вида	35
Установка зеркала заднего вида	35
Регулировка зеркала заднего вида	35
Погрузка и транспортировка	36
Погрузка	36
Перевозка пассажиров в автотранспортных средствах	36
Крепление при транспортировке	37
Техническое обслуживание	37
Работы по техническому обслуживанию	37
План технического обслуживания	38
Предохранители	40
Замена предохранителей	40
Повреждение пневматических шин	40
Освещение	41
Настройка фар	41
Устранение неисправностей	42
Дальность пробега	43
Способность к преодолению подъемов и спусков	43
Технические данные	44
Модель 2.322	44
Значение наклеек на электрическом кресле-коляске	49
Значение символов на заводской табличке	50
Свидетельство о проведении проверки	51
Заметки	51
Гарантийные обязательства/Гарантия	53
Гарантийный талон	54
Свидетельство о проведении проверки при передаче	54
Утилизация	55

ВВЕДЕНИЕ

Благодарим за доверие, оказанное нашей компании, при выборе электрического кресла-коляски этой серии.

Электрическое кресло-коляска со своим оснащением и принадлежностями позволяет оптимально адаптироваться при потере способности самостоятельного передвижения.

Как любое транспортное средство, электрическое кресло-коляска является вспомогательным техническим средством. Для его использования необходимы пояснения, оно требует регулярного ухода и способно создавать риск при неправильном использовании. Поэтому необходимо научиться правильному обращению с ним. Данное руководство по эксплуатации призвано помочь вам справляться с электрическим креслом-коляской, а также избежать несчастных случаев.

Примечание:

Пожалуйста, обратите внимание на то, что варианты оснащения, изображенные на рисунках, могут отличаться от вашей модели.

Поэтому здесь также имеются главы с описанием оборудования, которого может не быть у вашей модели.

Внимание:

 Перед первым использованием необходимо внимательно ознакомиться со следующей документацией, относящейся к электрическому креслу-коляске:

- настоящее руководство по эксплуатации,
- руководство по эксплуатации

<Модуль управления>.

Примечание:

Детям и подросткам перед первым использованием необходимо прочитать сопроводительную документацию к креслу-коляске с родителями, опекунами или сопровождающими лицами.

Для пользователей с нарушениями зрения вышеуказанные документы доступны в формате PDF на нашем сайте <www.meYra.com>.

В качестве альтернативы пользователи с нарушениями зрения могут попросить кого-либо прочитать им эти документы вслух.

Дополнительную информацию о наших изделиях можно найти на нашем сайте <www.meYra.com>.

 При необходимости обращайтесь к уполномоченному представителю производителя.

Показания к применению

При наличии следующих показаний рекомендуется применение данного изделия для обеспечения мобильности:

- ☞ отсутствие или сильное ограничение способности ходить для перемещения по дому.
- ☞ Необходимость покинуть дом для короткой прогулки на свежем воздухе или добраться до мест, обычно находящихся вблизи дома, для удовлетворения повседневных нужд.

ХАРАКТЕРИСТИКИ

Электрическое кресло-коляска является экологически чистым электрическим транспортным средством. Оно было разработано для увеличения мобильности людей, имеющих ограничения в силу заболевания или возраста.

- ☞ Данная модель относится к пользователям категории В в соответствии со стандартом EN12184.

ПОЛУЧЕНИЕ

Все изделия на заводе-изготовителе проходят проверку на отсутствие дефектов и упаковываются в специальную картонную упаковку.

☞ Примечание:

Однако, мы просим вас проверять изделие на предмет возможных повреждений при перевозке сразу после получения - предпочтительно в присутствии представителя перевозчика.

- ☞ Упаковку электрического кресла-коляски следует сохранить на случай необходимости его транспортировки в будущем.

ПРИМЕНЕНИЕ

Электрическое кресло-коляска с установленными подножками и подлокотниками служит исключительно для перевозки одного сидящего человека. Буксирование или транспортировка иного рода не соответствует его целевому назначению.

Данная модель является электрическим креслом-коляской, специально предназначенным для использования внутри и вне помещений на твердой, ровной поверхности.

Кресло-коляска обладает множеством вариантов регулировки под индивидуальные требования.

Перед первым использованием электрическое кресло-коляску необходимо приспособить к своим потребностям силами уполномоченного представителя производителя. При этом учитывается опыт вождения, физические ограничения пользователя и основное место использования электрического кресла-коляски.

Внимание:

- ! Работы по индивидуальной настройке или регулировке должны выполняться уполномоченным представителем производителя.

ИНДИВИДУАЛЬНАЯ НАСТРОЙКА

Уполномоченный представитель производителя передаст вам кресло-коляску в состоянии готовности к эксплуатации и с индивидуальной настройкой в соответствии с вашими потребностями, с учетом всех действующих правил техники безопасности.

☞ Примечание:

Мы рекомендуем регулярно проверять индивидуальную настройку кресла-коляски для того, чтобы обеспечить его долгосрочное оптимальное использование даже при изменении картины заболевания или физических ограничений пользователя. В частности, для детей и подростков рекомендуется проводить индивидуальную настройку через каждые 6 месяцев.

☞ Рекомендуем проходить регулярное медицинское обследование для обеспечения безопасности при активном участии в дорожном движении.

☞ По поводу настройки по истечении длительных периодов обращайтесь исключительно к уполномоченному представителю производителя!

СРОК ЭКСПЛУАТАЦИИ

Предполагаемый средний срок эксплуатации данного изделия составляет около 5 лет, если оно используется по назначению и соблюдаются все требования по техническому и сервисному обслуживанию.

Срок эксплуатации вашего изделия зависит от частоты применения, окружающих условий использования и ухода за изделием.

Использование оригинальных запчастей способно увеличить срок эксплуатации изделия. Как правило, запчасти имеются в наличии в течение 5 лет после снятия изделия с производства.

☞ Указанный срок эксплуатации не дает дополнительной гарантии.

ОБЩИЙ ВИД

Модель: 2.322

На фото общего вида приведены наиболее важные компоненты и устройства управления электрическим креслом-коляской.

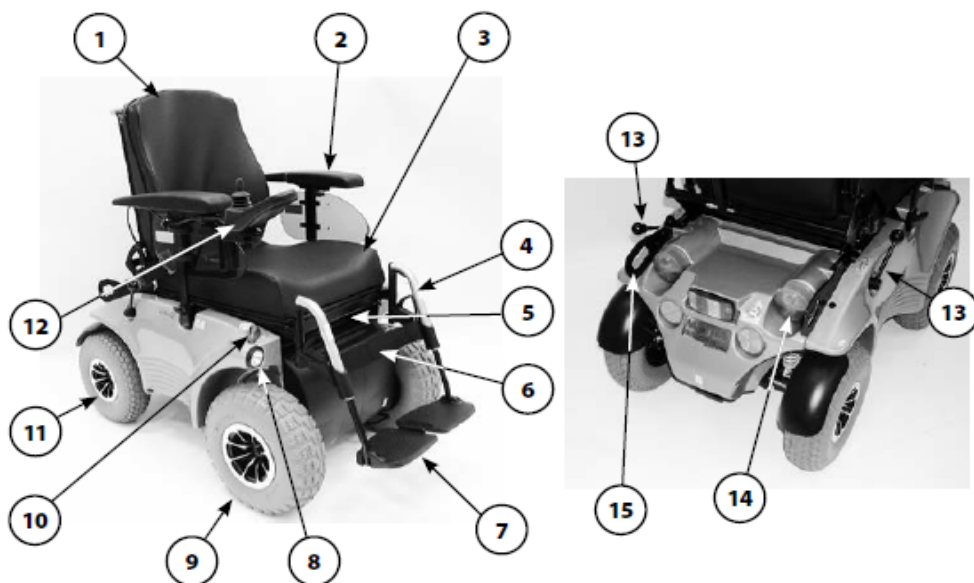

№ Наименование

- | | |
|--|--|
| (1) Спинка кресла | (12) Модуль управления |
| (2) Подлокотник | (13) Рычаг выбора режима движения/
толкания или тормозной рычаг |
| (3) Сиденье | (14) Фара указания направления/ задняя
фара |
| (4) Подножка | (15) Заднее крепление для
транспортировки |
| (5) Рычаг блокировки сиденья | |
| (6) Икроножный ремень | |
| (7) Опоры для ног | |
| (8) Передние фары | |
| (9) Приводное колесо | |
| (10) Передний указатель
поворота (поворотник) | |
| (11) Поворотное колесо | |

ОБРАЩЕНИЕ С ЭЛЕКТРИЧЕСКИМ КРЕСЛОМ-КОЛЯСКОЙ

Предотвращение самопроизвольного движения

Во избежание самопроизвольного движения, электрическое кресло-коляску необходимо закрепить следующим образом:

1. Рычаг переключения режимов движения/толкания перевести в режим движения с обеих сторон.
2. Выключить модуль управления.

Проверка работоспособности

Перед каждым использованием электрического кресла-коляски необходимо проверять его работоспособность и безопасность.

☞ Для этого необходимо ознакомиться с главой <Проверка перед началом движения> на стр. 15.

Управление

Во время поездки вы сами определяете скорость и направление движения с помощью джойстика (рычаг движения и управления), а также сами предварительно определяете заданную максимальную скорость вашего электрического кресла-коляски.

ТОРМОЗА

Рабочий тормоз

Электродвигатель работает в качестве рабочего тормоза у электрического кресла-коляски и позволяет мягко затормозить его без рывков до полной остановки.

Торможение электрического кресла-коляски

Для плавного торможения электрического кресла-коляски необходимо медленно перевести джойстик в исходное (нулевое) положение.

☞ После отпущания джойстика электрическое кресло-коляска практически сразу останавливается.

Стояночный (ручной) тормоз

Дополнительный стояночный (ручной) тормоз служит только в качестве парковочного и/или аварийного тормоза.

Тормозной рычаг для включения стояночного тормоза находится с той же стороны, что и модуль управления.



Включение тормозов

Для включения тормозов необходимо отвести тормозной рычаг назад до упора [1].

Внимание:

- ! Электрическое кресло-коляску
- нельзя толкать при включенных тормозах.
- Эффективность работы тормозов снижается по мере износа тормозных колодок.

При ухудшении работы тормозов электрического кресла-коляски необходимо сразу обратиться к уполномоченному представителю.



Разблокировка тормозов

Для разблокировки тормозов необходимо вернуть тормозной рычаг в исходное положение - вперед до упора [2].

Внимание:

- ! Посадка и/или высадка из
- электрического кресла-коляски производится только при выключенном кресле-коляске и с включенными тормозами.
- Случайное движение джойстиком может привести к неконтролируемому движению электрического кресла-коляски! - Опасность несчастного случая!

Режим движения/толкания

Рычаг переключения режима движения/толкания расположен на противоположной стороне от модуля управления.

Внимание:

⚠ Электрическое кресло-коляску переводят в режим толкания только тогда, когда оно не находится в движении, или в экстренных ситуациях, но ни в коем случае не на подъеме/спуске.

☞ Электромагнитный тормоз отключается при переходе в режим толкания.

Поэтому торможение электрического кресла-коляски возможно только при переходе в режим движения.

☞ Для управления электрическим креслом-коляской сопровождающее лицо должно держаться за ручку для толкания на спинке или за саму спинку.

Выбор режима толкания

1. Выключите модуль управления. В противном случае толкание будет затруднено электрической системой.

☞ Необходимо ознакомиться с руководством по эксплуатации <Модуль управления>.

2. Сначала потяните вверх фиксирующую муфту (2) на рычаге выбора режима движения/толкания, затем отведите рычаг назад [3].

☞ Теперь электрическое кресло-коляску можно толкать.

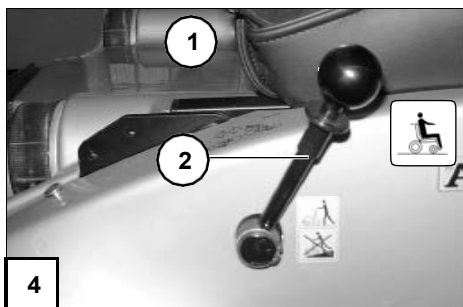

Выбор режима движения

1. Верните рычаг выбора режима движения/толкания в исходное положение и дайте ему зафиксироваться на месте с характерным звуком [4].

2. Включите модуль управления.

☞ Необходимо ознакомиться с руководством по эксплуатации <Модуль управления>.

Теперь электрическое кресло-коляска готово к движению.

Обеспечение готовности к движению

Для обеспечения рабочей готовности электрического кресла-коляски необходимо выполнить следующие действия в указанном порядке.

☞ **Примечание:**

Перед первым использованием необходимо зарядить аккумуляторные батареи через модуль управления.

1. Выбор режима движения

Рычаг выбора режима движения/толкания перевести в режим движения. - Рычаг выбора потянуть вперед [1] до характерного звука.

☞ Необходимо ознакомиться с главой *Режим движения/толкания* на стр.12.

2. Разблокировать стояночный тормоз

Опустить тормозной рычаг вперед до упора [2].

☞ Необходимо ознакомиться с главой *Стояночный тормоз* на стр. 11.



3. Проверка положения модуля управления

Модуль управления необходимо установить так, чтобы Вам было удобно и безопасно управлять электрическим креслом-коляской.

Регулировка расстояния до подлокотника:

Расстояние от модуля управления до подлокотника можно регулировать, ослабив фиксирующий винт (1).

Внимание:

❗ После регулировки необходимо снова надежно затянуть фиксирующий винт.

☞ Для этого см. главу *Выбор положения модуля управления* на стр. 16.

Регулировка по высоте

☞ Для этого см. главу *Выбор положения модуля управления* на стр. 17.

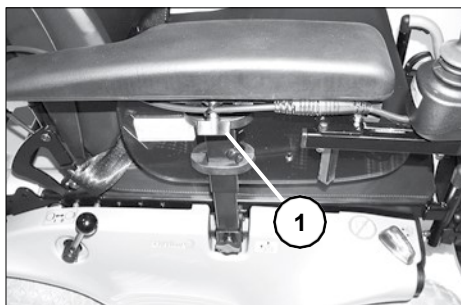
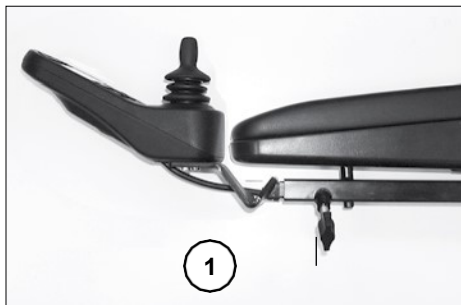

4. Включение модуля управления.

Нажать на кнопку ВКЛ/ВЫКЛ (2) на панели управления модуля управления.

☞ Необходимо ознакомиться с руководством по эксплуатации <Модуль управления >.



Проверка перед началом движения

Перед началом движения необходимо проверить следующее:

- состояние зарядки АБ;
- настройку предварительно выбранной максимальной скорости.

☞ Для этого необходимо ознакомиться с руководством по эксплуатации <Модуль управления>.

Процесс зарядки аккумуляторных батарей

☞ При зарядке АБ необходимо также соблюдать требования руководства по эксплуатации зарядного устройства АБ.

1. Зафиксировать электрическое кресло-коляску.

☞ Для этого соблюдать требования, указанные в главе <Предотвращение самопроизвольного движения> на стр. 10

2. Вставить штекер зарядного устройства в гнездо зарядки АБ (1) на модуле управления.

Внимание:

! В гнездо зарядки АБ не разрешается вставлять никакие другие предметы кроме штекера зарядного устройства.

- Опасность короткого замыкания!

3. Включить зарядное устройство и/или вставить вилку зарядного устройства АБ в розетку электропитания.

– Процесс зарядки начал.

☞ Процесс зарядки выполняется только при исправном предохранителе АБ (2)!

4. После зарядки зарядное устройство АБ отключают от сети электропитания и вынимают штекер зарядки из гнезда для зарядки АБ.

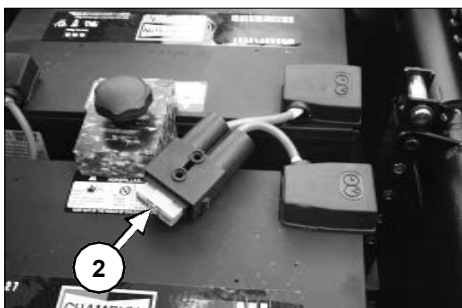
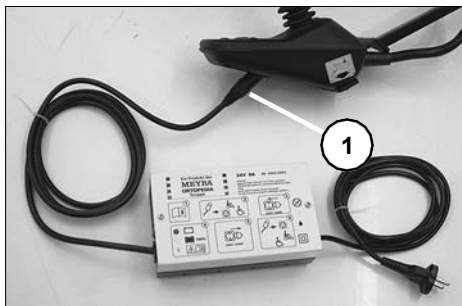

Выбор положения модуля управления

Описание функций

Подробное описание кнопок и символов приведено в руководстве по эксплуатации <Модуль управления>.

Положение модуля управления можно регулировать в соответствии с возможностями и пожеланиями пользователя. Модуль управления также можно снять для перевозки или хранения, при этом его можно положить на сиденье или хранить отдельно.

Внимание:

- ! Перед регулировкой положения/снятием модуля управления его необходимо выключить.

Регулировка расстояния до подлокотника

Ослабить фиксирующий винт регулировки расстояния (1). После этого модуль управления передвинуть в нужное положение, при этом придерживать кабель. Затем снова затянуть фиксирующий винт (1).

Снятие модуля управления

Для снятия модуль управления ослабить фиксирующий винт (1) и разъединить штекерное соединение (2) (4).

☞ При этом тянуть за кабель запрещено.

После этого вытянуть модуль управления из передней части трубки подлокотника.

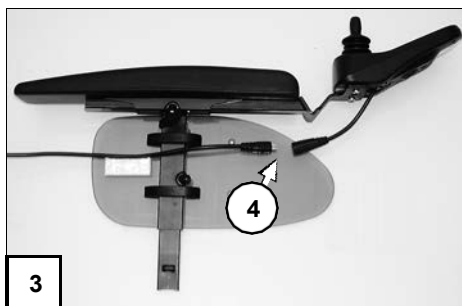
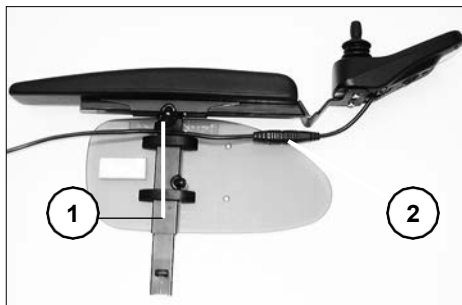

Установка модуля управления

Для режима движения вставить модуль управления в трубку подлокотника [3] и отрегулировать расстояние до подлокотника.

☞ Для этого необходимо ознакомиться с главой <Регулировка расстояния до подлокотника> на стр. 16.

После этого снова подключить штекерное соединение (4) (2).

☞ Штекерное соединение должно фиксироваться с характерным звуком. - После этого необходимо проверить работу модуля управления.

Отведение модуля управления в сторону

С помощью держателя модуля управления с функцией отведения в сторону [1] модуль управления можно отодвинуть назад и в сторону (2), расположив его параллельно подлокотнику. Это делает возможным, например:

- переместиться ближе к столу,
- проще снять модуль управления.

Для обычного режима движения модуль управления можно вернуть в исходную позицию. Для этого движением вперед переведите модуль управления в начальную позицию, пока он не зафиксируется магнитным замком [1].

👉 Примечание:

Мощность магнитов (3) можно уменьшить, например, наклеив ленту на поверхность магнитов, чтобы было легче двигать модуль управления.

- 👉 Чтобы модуль управления отвести в сторону максимально близко к подлокотнику, нужно предварительно выдвинуть его вперед.

Внимание:

- ⚠ Не прикасайтесь к движущимся частям механизма. - Опасность защемления пальцев!

Регулировка высоты модуля управления

Для регулировки высоты модуля управления ослабить фиксирующий винт (4).

Внимание:

- ⚠ После выполнения регулировки необходимо снова затянуть фиксирующий винт.

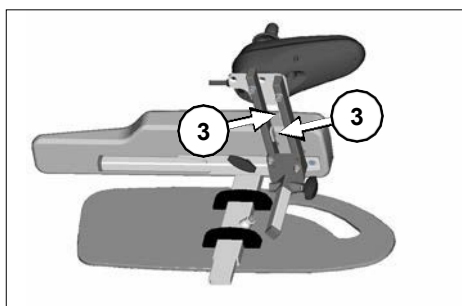
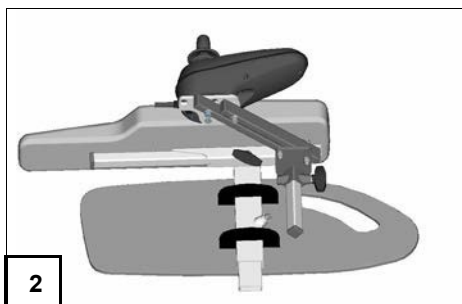
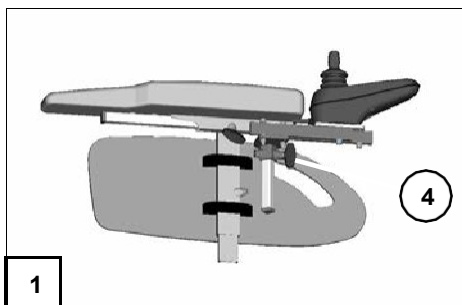

Подножки

Внимание:

- ! Перед выполнением любых действий с подножками кресло-коляску необходимо зафиксировать от самопроизвольного движения.

☞ Для этого соблюдать требования, указанные в главе <Предотвращение самопроизвольного движения> на стр. 10

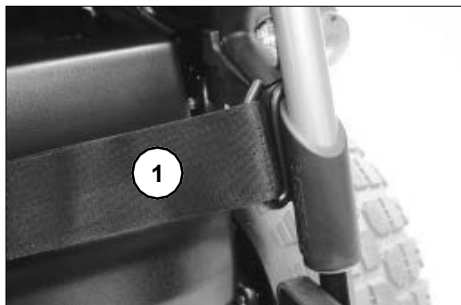

Икроножный ремень

Съемный икроножный ремень (1) предотвращает соскальзывание ног назад с опор для ног/подставки для ног.

Внимание:

- ! Движение без икроножного ремня запрещено. - Опасность несчастного случая!

Примечание:

Икроножный ремень необходимо снимать для отведения подножек в стороны [2].

☞ Икроножный ремень не используют с подножками, регулируемые по высоте, и заменяют на опоры для икр.

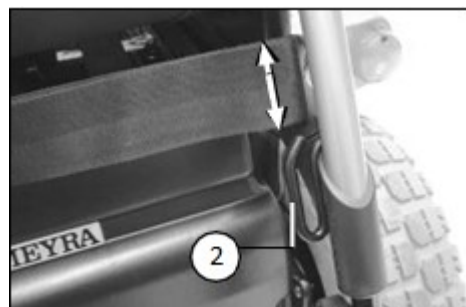

Снятие икроножного ремня

Для снятия икроножного ремня его необходимо снять с крепежных дужек в направлении вверх (3).

Установка икроножного ремня

Для установки икроножного ремня его петли с обеих сторон зацепите за крепежные дужки [4].

Регулировка длины икроножного ремня

Для регулировки длины икроножного ремня, следует обвести его вокруг крепежных дужек (2) и отрегулировать по длине с помощью «липучек».

Нижняя часть подножек

Опоры для ног и/или подставку для ног необходимо складывать перед посадкой или высадкой [1].

☞ Будьте осторожны в местах возможных защемлений!

- Уберите обе ноги с опор для ног.
- Сложите обе опоры для ног в стороны [1].

☞ **Примечание:**

Перед началом движения опоры для ноги/или подставку для ног необходимо вновь разложить [2].

Опоры для ног

Опоры для ног можно складывать наружу и вверх [1] и соответственно внутрь и вниз [2].

Цельная опора для ног

Сложите цельную опору для ног перед сведением/разведением и снятием подножек.

Складывание цельной опоры для ног вверх

Для складывания цельной опоры для ног поднимите ее свободный конец [4] настолько это возможно.

Раскладывание цельной опоры для ног вниз

Для раскладывания цельной опоры для ног вниз опустите ее свободный конец настолько это возможно вниз на кронштейн подставки для ног (5).

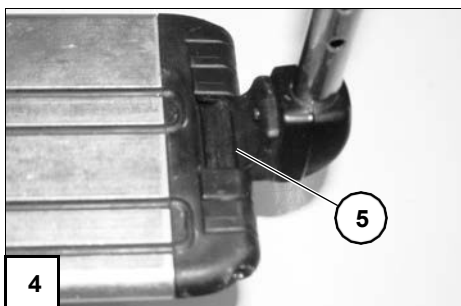

Верхняя часть подножек

Верхняя часть подножек со вставленной нижней частью вместе именуется подножкой.

Отведение подножек в стороны

Для уменьшения длины электрического кресла-коляски подножки можно свести внутрь/развести наружу [1]+[2].

☞ **Примечание:**

Перед манипуляциями с подножками необходимо снять икроножный ремень.

☞ Необходимо ознакомиться с главой *Икроножный ремень* на стр. 18.

Внимание:

! Подножки, отвернутые наружу, разблокируются автоматически и легко снимаются. Это необходимо учитывать при обращении с ними (например, при перевозке).

Для манипуляций с подножками необходимо сложить опоры для ног и/или подставку для ног.

☞ Необходимо ознакомиться с главой *Нижняя часть подножек* на стр. 19.

После этого необходимо потянуть или нажать на соответствующий рычаг блокировки (3) назад и развернуть соответствующую подножку наружу.



Приведение подножек в исходное положение

Для приведения подножек в исходное положение необходимо свести/развести их до характерного щелчка фиксатора [1].

☞ **Примечание:**

После фиксации подножек проверьте соответствующее фиксирующее устройство.

☞ Для этого необходимо ознакомиться с главой *Нижняя часть подножек* на стр. 19.



Снятие подножек

Для облегчения посадки/высадки из электрического кресла-коляски, а также уменьшения его габаритов (что важно при перевозке) можно снимать подножки [1].

☞ **Примечание:**

Перед манипуляциями с подножками необходимо снять икроножный ремень.

☞ Необходимо ознакомиться с главой *Икроножный ремень* на стр. 18.

Для снятия подножку сначала отвернуть наружу, а затем снять, потянув вверх [1].

☞ Необходимо ознакомиться с главой *Отведение подножек в стороны* на стр. 20.

☞ Осторожно: риск защемления пальцев!

Установка подножек

Нажмите на развернутые наружу подножки параллельно передней трубке рамы и вставьте их на место [2]. При этом шейка держателя должна входить в трубку рамы.

☞ **Примечание:**

После установки подножки нужно свести внутрь в исходное положение до щелчка фиксатора [3].

☞ Необходимо ознакомиться с главой *Приведение подножек в исходное положение* на стр. 21.



Подножки с механической регулировкой высоты

Внимание:

- ! Не прикасайтесь к движущимся частям механизма. - Риск защемления пальцев!
- Подножку, которую необходимо отрегулировать, должно поддерживать сопровождающее лицо во избежание падения.



Поднятие/опускание подножек

1. Перед подъемом/опусканием подножек сопровождающему лицу необходимо разгрузить их, немного приподняв вверх.
2. Затем необходимо ослабить фиксирующий рычаг (1) и с помощью сопровождающего лица медленно поднимать/опускать подножку до необходимо уровня.

Внимание:

- ! Необходимо исключить падение подножки под ее собственным весом. - Риск получения травмы!
3. После регулировки надежно затяните фиксирующий рычаг (1).

Подножки с электрической регулировкой высоты

Подножки с электрической регулировкой высоты [1]+[2] автоматически получают электрический контакт при установке.

Внимание:

- ! Не прикасайтесь к движущимся частям механизма. - Риск защемления пальцев!

Регулировка высоты

Для регулировки по высоте подножку поднять или опустить до нужного уровня при помощи модуля управления [1]+[2].

☞ Необходимо ознакомиться с руководством по эксплуатации *Модуль управления*.



Снятие подножек с электрической регулировкой высоты

Для снятия подножек сначала потяните или нажмите фиксирующий рычаг (1) назад.

Затем отведите подножку в сторону (наружу) и снимите ее, потянув вверх [2].

☞ Необходимо ознакомиться с главой *Отведение подножек в стороны* на стр. 20.

Внимание:

- ❗ После снятия подножек с электрической регулировкой высоты необходимо защитить электрический контакт (3) от попадания влаги, воды, пыли и грязи (напр., при длительном хранении)!
 - Иначе могут возникнуть неисправности в работе электрической регулировки.

☞ Для защиты можно использовать, например, дополнительный защитный колпачок.

Установка подножек с электрической регулировкой высоты

☞ Примечание:

После установки подножки необходимо привести в исходное положение.

☞ Для этого необходимо ознакомиться с главой *Приведение подножек в исходное положение* на стр. 21.

Нажмите на развернутые наружу подножки параллельно передней трубке рамы и вставьте их на место. При этом шейка держателя должна входить в трубку рамы (1).

☞ Необходимо провести проверку работы подножек с электрической регулировкой высоты!

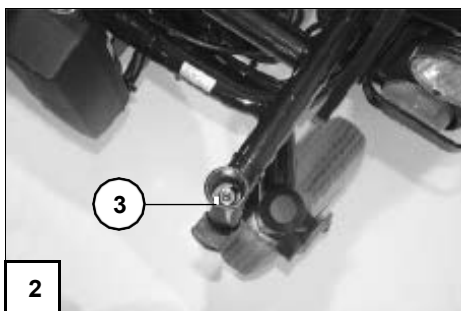

ПОДЛОКОТНИКИ

Съемные подлокотники [1]+[2] можно регулировать по высоте по желанию пользователя.

Внимание:

- ! Не используйте подлокотники при подъеме или переноске кресла.
- Движение на кресле-коляске без подлокотников запрещено.



- Необходимо проверить плотное крепление зажимного винта (3), чтобы подлокотник не опускался самопроизвольно.

Примечание:

При глубокой посадке подушек при регулировке высоты подлокотников возникает риск защемления!

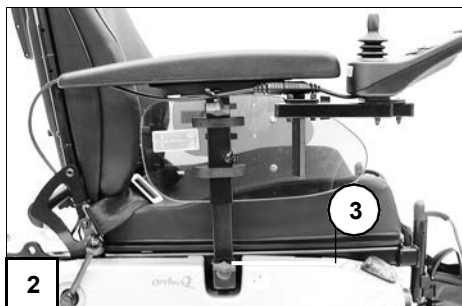

Снятие подлокотников

Подлокотники снимают в направлении вверх [5]. – Для этого необходимо ослабить зажимной винт (4) на направляющей раме.

👉 **Примечание:**

Если необходимо снять подлокотник со стороны модуля управления, сначала снимите модуль управления.

Для снятия модуля управления необходимо ослабить соответствующий фиксирующий винт (6).

👉 **Примечание:**

При этом необходимо аккуратно придерживать кабель.

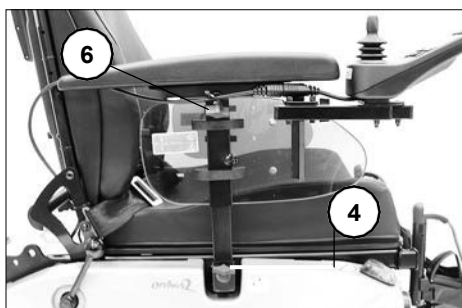

Подлокотники к сиденью Ergostar

Поднятие подлокотника

Подлокотники можно поднять вверх для простоты посадки/высадки из кресла [1].

Регулировка угла наклона подлокотника

Угол наклона подлокотника можно регулировать поворотом регулировочного колеса (2).

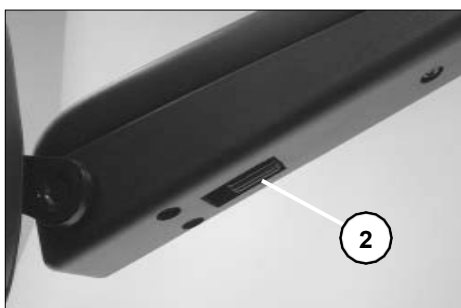

Сиденье

Поднятие сиденья

Примечание:

При необходимости снять подножки.

Необходимо всегда снимать подножки с электрической регулировкой высоты.

Взяться за передний край подушки сиденья, чтобы поднять его вверх.

Внимание:

- ! При поднятии сиденья нельзя держаться за подножки!

Для поднятия сиденья сначала потянуть фиксирующий рычаг сиденья вверх (1), затем поднять все сиденье назад и вверх [2].

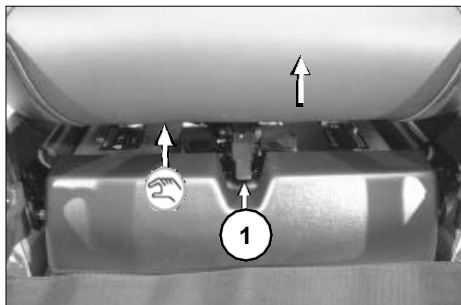

Электрическая регулировка наклона сиденья

Относительно электрической регулировки наклона сиденья также см. руководство по эксплуатации *Модуль управления*.

Внимание:

- ! Не прикасайтесь к движущимся частям механизма.
- Опасность защемления!

Сиденье Ergostar

Регулировка угла наклона спинки

Для регулировки угла наклона спинки фиксирующий рычаг (2) необходимо нажать вниз.

Фиксирующий рычаг должен зафиксироваться в следующем положении для фиксации после выполнения регулировки угла наклона спинки [1].

👉 **Примечание:**

Проверить фиксацию спинки.

Корректировка искривления позвоночника (лордоза)

Для регулировки опоры для позвоночника (лордоза) покрутите колесо управления (3) против часовой стрелки до нужного положения.

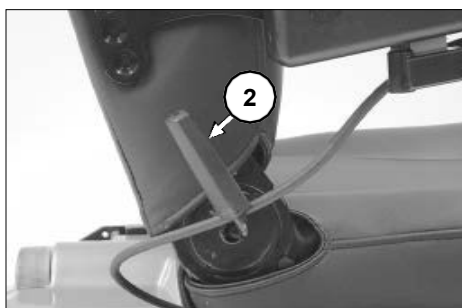

Сиденье Ergoseat

Спинку можно складывать для хранения или перевозки.

☞ **Примечание:**

Чтобы трос (1) был лучше виден, спинка сиденья показана без подушки.



Складывание спинки

При необходимости снимите подушку сиденья (на "липучках").

Разблокируйте спинку, потянув за трос (1) по центру и положите спинку на сиденье.

Раскладывание спинки

Для этого спинку поднять и втянуть фиксирующие болты, потянув за трос (1).

Отпустить трос для фиксации спинки в нужном положении (3). - Фиксирующий болт должен встать в паз с характерным звуком.



При необходимости поставить на место подушку сиденья.

☞ **Примечание:**

Для облегчения фиксации спинки кресла рекомендуется смазывать фиксирующие болты.

☞ Проверить фиксацию спинки.

Регулировка угла наклона спинки

– Блокировку спинки снимают, потянув или нажав на центр троса (1).

– Трос отпустить для фиксации спинки в нужном положении (3). - Фиксирующий болт должен зафиксироваться на месте с характерным звуком.

☞ Проверить фиксацию спинки.

Спинка с электрической регулировкой

Спинка [1] может быть с электрической регулировкой.

Примечание:

Ознакомьтесь с руководством по эксплуатации *Модуль управления*.

Внимание:

- ! Спинку можно регулировать только при условии, что электрическое кресло-коляска стоит на ровной поверхности. При превышении угла наклона возникает риск опрокидывания!

Складывание спинки с электрической регулировкой

Для складывания спинки с электрической регулировкой [2] сначала необходимо нажать на кнопку разблокировки (3), затем вынуть стержень (4).

- ☞ Спинку необходимо придерживать одной рукой за ручку для толкания.

После этого сложить спинку [2].

- ☞ Чтобы не потерять стержень (4) вставьте его на место.

Раскладывание спинки

Поднять спинку [1], вынуть стержень (1), поднять стойку с давлением газа и поставить ее на место. Зафиксировать соединение стержнем (4).

- ☞ После поднятия спинки и повторной вставки стержня необходимо проверить надежность фиксации.

- ☞ Для надлежащей работы стержень должен быть чистым.

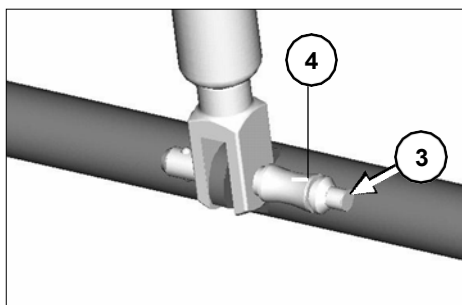
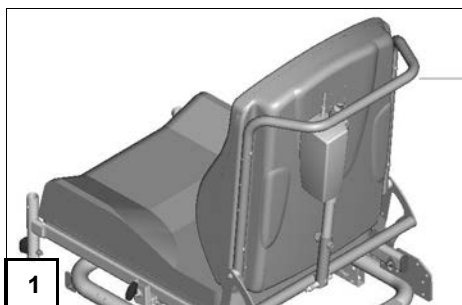

Ремень безопасности

Ремень безопасности служит для пристегивания человека, сидящего в электрическом кресле-коляске.

- Дополнительная стабилизация в сидячем положении.
- Не позволяет пользователю выпасть из электрического кресла-коляски.
- Длина ремня плавно регулируется в соответствии с потребностями пользователя.

Внимание:

- ! Следите за тем, чтобы никакие предметы не были зажаты между телом и ремнем! – Это позволит избежать болезненных ощущений.

Ремень безопасности привинчивается снаружи к соответствующему креплению спинки кресла (1).

Примечание:

По вопросу установки ремня безопасности обратитесь к уполномоченному представителю производителя!

Внимание:

- ! Ремень безопасности не является частью удерживающей системы электрического кресла-коляски и/или его пассажира при перевозке в автотранспорте.

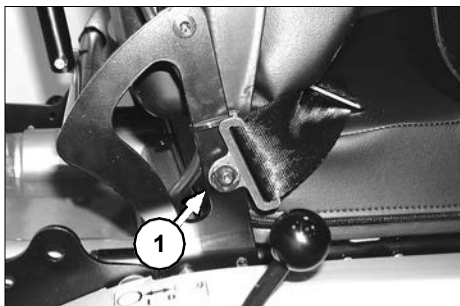

ПОДГОЛОВНИК

Подголовник не поворачивается, но регулируется по высоте и глубине и является съемным.

Внимание:



● Рекомендуем устанавливать два зеркала заднего вида при использовании подголовника.



Для сиденья *ERGOSEAT*

Подголовник можно снимать или регулировать по высоте после ослабления фиксирующего рычага (1).

Внимание:



● Максимальная высота регулировки обозначена специальной отметкой.

Для сиденья *RECARO*

Подголовник можно регулировать по высоте перемещением его вверх или вниз.

☞ Выдвиньте фиксатор (2), поднимите или опустите подголовник до нужной точки фиксации.

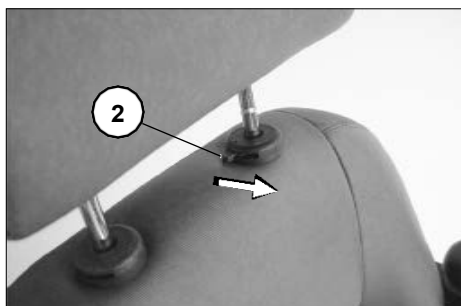

ЗЕРКАЛО ЗАДНЕГО ВИДА

Снятие зеркала заднего вида

Для снятия зеркала заднего вида ослабить фиксирующий винт (2) и вытянуть зеркало заднего вида вперед из рамы подлокотника.

☞ Примечание:

Зеркало заднего вида необходимо аккуратно хранить, защищая от ударов и других повреждений

☞ Зеркало заднего вида всегда должно быть чистым.

Для чистки зеркала используют обычное средство для мытья стекол. При выполнении чистки необходимо выполнять инструкции производителя.

Установка зеркала заднего вида

Для режима движения вставить зеркало заднего вида спереди в раму подлокотника и затянуть фиксирующий винт (2).

Регулировка зеркала заднего вида

1. Отрегулировать зеркало заднего вида поворотом фиксатора.
2. Поворачивайте зеркало заднего вида на стержне для крепления в шаровом шарнире до получения нужного угла.

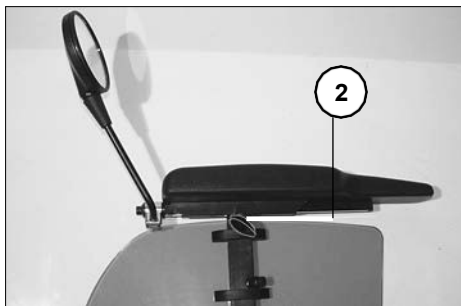

ПОГРУЗКА И ТРАНСПОРТИРОВКА

☞ Использовать спинку, подножки, подлокотники или детали обшивки для подъема электрического кресла-коляски запрещено!

Внимание:

- ! Перед поднятием электрическое кресло-коляску необходимо выключить!

Погрузка

Погрузка электрического кресла-коляски может выполняться с помощью пандусов или подъемных платформ.

Перевозка пассажиров в автотранспортных средствах

Информация о том, разрешается ли использовать данное электрическое кресло-коляску в качестве сиденья для перевозки пассажиров в автотранспортных средствах, указана на заводской табличке кресла-коляски.

☞ **Примечание:**

Соблюдайте руководство *<Безопасность кресел-колясок Meuga при перевозке автомобильным транспортом>*! – Этот документ и прочую информацию можно найти на нашем сайте www.meuga.com в разделе *<Загрузить архив>*.

Крепление при транспортировке

Электрическое кресло-коляску следует закреплять в четырех точках крепления (1) и (2).

☞ Места для анкерного крепления отмечены символом (3).



Техническое обслуживание

Ненадлежащее или небрежное выполнение работ по уходу или техническому обслуживанию приводит к ограничению ответственности производителя за данное изделие.

Работы по техническому обслуживанию

Приведенный ниже план технического обслуживания представляет собой общее руководство для проведения работ по техническому обслуживанию.

☞ Он не дает представления о действительно необходимом объеме работ для конкретного кресла-коляски.

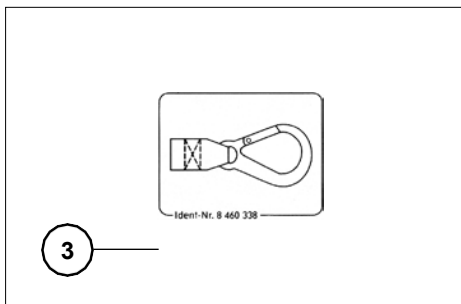
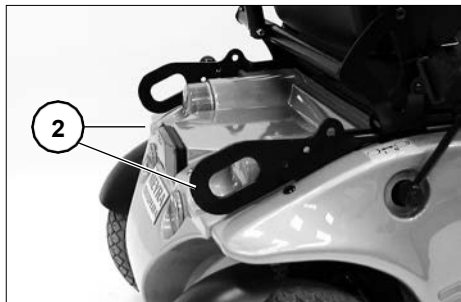

План технического обслуживания

КОГДА	ЧТО	ПРИМЕЧАНИЕ
Перед началом поездки	Общая проверка Проверьте кресло-коляску на безупречность работы.	Проверку проводите самостоятельно или с помощником.
	Проверка электромагнитного тормоза Переведите рычаг переключения режима движения/толкания с обеих сторон в режим движения.	Проверку проводите самостоятельно или с помощником. Если электрическое кресло-коляска при этом движется при толкании, необходимо срочно обратиться к уполномоченному представителю. - Опасность несчастного случая!
Особенно перед поездкой в темноте	Освещение Проверьте осветительное оборудование и отражатели.	Проверку проводите самостоятельно или с помощником.
Каждые 2 недели (в зависимости от пройденного расстояния)	Проверка давления в шинах Давление в шинах: 2,5 бар = 36 psi	Проверку проводите самостоятельно или с помощником. Используйте манометр для шин.
	Регулировочные винты Проверьте прочность затяжки винтов или гаек.	Проверку проводите самостоятельно или с помощником. Прочно затяните ослабленные регулировочные винты. При необходимости обратитесь к уполномоченному представителю.

<p>Каждые 6-8 недель(в зависимости от пройденного расстояния)</p>	<p>Крепления колес</p> <p>Проверьте прочность затяжки колесных гаек или болтов.</p>	<p>Проверку проводите самостоятельно или с помощником.</p> <p>Прочно затяните все ослабленные гайки или болты колес и подтягивайте их после 10 часов эксплуатации или через 50 км пробега соответственно.</p> <p>При необходимости обратитесь к уполномоченному представителю.</p>
<p>Каждые 2 месяца (в зависимости от пройденного расстояния)</p>	<p>Проверка протекторов шин</p> <p>Минимальная глубина рисунка протектора = 1 мм</p>	<p>Визуальный осмотр выполняйте самостоятельно или с помощником.</p> <p>Если протектор шины изношен или шина повреждена, необходимо обратиться к уполномоченному производителю по поводу ремонта.</p>
<p>Каждые 6 месяцев (в зависимости от частоты использования)</p>	<p>Проверка:</p> <ul style="list-style-type: none"> – чистоты. – общего состояния. 	<p>Проверку проводите самостоятельно или с помощником.</p>
<p>Рекомендации производителя:</p> <p>Каждые 12 месяцев(в зависимости от частоты использования)</p>	<p>Техническое обслуживание (ТО)</p> <ul style="list-style-type: none"> – Транспортное средство – Зарядное устройство 	<p>Выполняется уполномоченным представителем производителя.</p>

Предохранители

Замена предохранителей

Перед заменой предохранителей электрическое кресло-коляску необходимо разместить на ровной поверхности и предохранить от движения.

- ☞ Для этого соблюдать требования, указанные в главе *Предотвращение самопроизвольного движения* на стр. 10

Внимание:

- ! Предохранитель заменять только на предохранитель такого же типа.

Новые предохранители можно приобрести, например, на заправочных станциях.

Примечание:

При повторном перегорании предохранителя обратитесь к уполномоченному представителю для устранения причины неисправности.

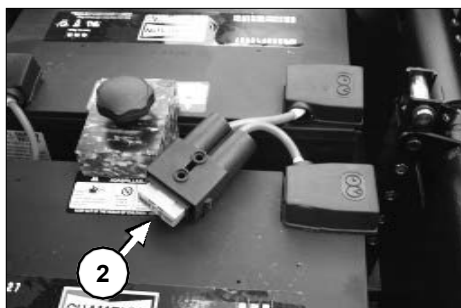
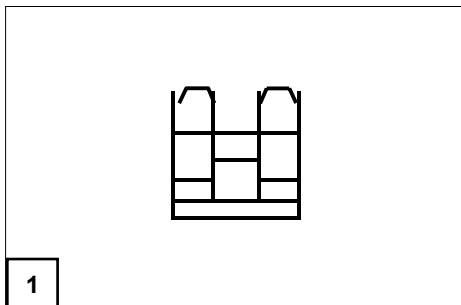

Предохранитель

Предохранитель сети/аккумуляторной батареи [1]

Плоский предохранитель сети/аккумуляторной батареи расположен в корпусе предохранителя под сиденьем, над аккумуляторными батареями (2).

Необходимо соблюдать *Технические данные* на стр. 44.

Повреждение пневматических шин

Для ремонта шин рекомендуется использовать заплатки из вспененных материалов, имеющиеся в специализированных магазинах. После этого необходимо сразу обратиться к уполномоченному представителю.

Освещение

☞ **Примечание:**

Если одна лампочка указателя поворота не работает, вторая мигает с удвоенной частотой.

- ☞ При замене всегда используйте лампы со схожими техническими характеристиками.



Настройка фар

Выравнивание по высоте

Фары необходимо отрегулировать так, чтобы световой конус был виден на дороге. - Нижний край светового конуса должен быть виден на расстоянии 3 метров от передней части кресла-коляски.

☞ **Примечание:**

После регулировки угла наклона сиденья может потребоваться повторная настройка фар.

Для настройки фар нажать на верхний или нижний край рассеивателя [1].

УСТРАНЕНИЕ НЕИСПРАВНОСТЕЙ

Неисправность	Причина	Устранение
Светодиодный/ЖК дисплей модуля управления не загорается при включении.	Предохранитель сети/аккумуляторной батареи перегорел или установлен неправильно	Замените неисправный предохранитель или очистите контакты и установите предохранитель правильно
	Нет контакта на штекерном соединении электропитания	Проверьте штекерное соединение
Электрическое кресло-коляска не едет вперед	Рычаг переключения режима движения/толкания переведен в режим толкания.	Рычаг переключения режима движения/толкания с обеих сторон перевести в режим движения и проверить его фиксацию
	Нет контакта на штекерном соединении с приводом.	Неисправность устраняется силами уполномоченного представителя.
	Аккумуляторные батареи или источник питания неисправны.	Неисправность устраняется силами уполномоченного представителя.
Отображение кода ошибки на дисплее	См. руководство по эксплуатации <i><Модуль управления></i> .	См. <i><Диагностика ошибок></i> в руководстве по эксплуатации <i><Модуль управления></i> .
Освещение не работает	Неисправна лампа	Заменить неисправную лампу
	Неисправен предохранитель освещения или приводная электроника	Необходимо провести ремонт или замену силами уполномоченного представителя.

Дальность пробега

Дальность пробега (запас хода) кресла-коляски в решающей степени зависит от следующих факторов:

- состояние аккумуляторной батареи;
- вес водителя;
- скорость движения;
- манера вождения;
- состояние дорожного покрытия;
- условия движения;
- температура окружающей среды.

Указанные нами номинальные данные являются реальными при следующих условиях:

- Температура окружающей среды 27 °С.
- 100% номинальная емкость приводной аккумуляторной батареи по стандарту DIN.
- Приводные аккумуляторные батареи в хорошем состоянии (как новые) после более чем 5 циклов зарядки.
- Номинальная нагрузка 75 кг.
- Движение без рывков.
- Ровное твердое дорожное покрытие.

Дальность пробега значительно снижается от:

- частого преодоления подъемов;
- низкий уровень заряда аккумуляторных батарей;
- низкой температуры окружающей среды (например, зимой);
- частых ускорений и торможений (например, в условиях движения в городе);

- сульфатированные аккумуляторные батареи с длительным сроком эксплуатации;
- частая необходимость в выполнении маневров рулевого управления;
- пониженная скорость движения (в особенности в темпе ходьбы).

На практике, дальность пробега, заявленная при "нормальных условиях", снижается примерно до 80% - 40% от номинального значения.

Способность к преодолению подъемов и спусков

При преодолении подъемов и спусков выше допустимых значений (например, рампы) в целях безопасности кресло-коляску необходимо везти пустой.

Технические данные

Модель 2.322

Все нижеприведенные данные относятся к стандартному исполнению соответствующей модели.

Допустимое отклонение в размерах составляет $\pm 1,5$ см, $\pm 2^\circ$.

Модель.....	Электрическое кресло-коляска модель 2.322
Заводская табличка.....	Справа позади на основной раме
Класс использования по DIN EN 12184.....	V
Срок эксплуатации	5 лет
Уровень шума	< 70 дБ (А)
Степень защиты	IP X4

Электрическое оборудование:

Управление приводом.....	24 В
Предохранитель сети.....	100 А
Освещение	6 / 12 В

Габариты с Ergoseat (без подголовника):

Длина с подножками	1190 мм
Общая ширина.....	680 мм
Высота	1100 мм
Глубина сиденья (мин./макс.).....	45 / 49 см
Глубина сиденья (настройка производителя)	49 см
Глубина сиденья с кодом 43 (мин./макс.)	38 / 50 см
Глубина сиденья с кодом 43 (настройка производителя)	43 см
Глубина сиденья с кодом 48 (мин./макс.)	48 / 56 см
Глубина сиденья с кодом 48 (настройка производителя)	48 см
Высота сиденья	58 см
Наклон сиденья (мин./макс.)	5°/20°
Наклон сиденья (настройка производителя).....	5°
Высота спинки	54 см
Высота подлокотника над поверхностью сиденья (мин./макс.).....	17/27 см

Габариты для перевозки с Ergoseat (без подножек, без подголовника):

Длина:	1030 мм
Ширина:	680 мм
Высота (спинка сложена на сиденье)	780 мм

Габариты с сиденьем Ergostar (без подголовника):

Длина с подножками	1190 мм
Общая ширина.....	680 мм
Высота	1170 мм
Глубина сиденья:.....	50 см
Ширина сиденья с кодом 24	50 см
Ширина сиденья с кодом 106 (мин. / макс.).....	43 / 56 см
Ширина сиденья с кодом 106 (настройка производителя)	50 см
Высота сиденья	59 см
Наклон сиденья (мин. / макс.)	7° / 22°
Наклон сиденья (настройка производителя).....	7°
Высота спинки	64 см
Высота подлокотника над поверхностью сиденья	
с кодом 24 (мин. / макс.)	21 / 25 см
с кодом 106 (мин. / макс.)	15 / 25 см

Габариты для перевозки с сиденьем Ergostar (без подножек, без подголовника):

Длина (спинка наклонена вперед)	1030 мм
Длина (спинка наклонена назад).....	1340 мм
Ширина:	680 мм
Высота (спинка наклонена вперед)	950 мм
Высота (спинка наклонена назад).....	720 мм

Габариты с сиденьем Resaro:

Длина с подножками	1190 мм
Общая ширина.....	680 мм
Высота (мин. / макс.).....	1300 / 1360 мм
Высота (без подголовника)	1130 мм
Глубина сиденья:.....	48 см
Ширина сиденья (мин. / макс.).....	46 / 56 см
Ширина сиденья (настройка производителя)	46 см
Высота сиденья	63 см
Наклон сиденья (мин. / макс.)	20° / 35°
Наклон сиденья (настройка производителя).....	20°
Высота спинки (с подголовником) (мин. / макс.)	81 / 87 см
Высота спинки	64 см
Высота подлокотника над поверхностью сиденья (мин. / макс.).....	18 / 28 см

Габариты для перевозки с сиденьем Recaro (без подножек, без подголовника):

Длина (спинка наклонена вперед)	1030 мм
Длина (спинка наклонена назад)	1260 мм
Ширина:	680 мм
Высота (спинка наклонена вперед)	900 мм
Высота (спинка наклонена назад)	800 мм

Шины:

Поворотное колесо (заднее):	4,00 – 5 (12,5" = \varnothing 320 мм)
Приводное колесо (переднее):	5,30/4,50 – 6 (14" = \varnothing 360 мм)

Давление в шинах:

Поворотное колесо	3,5 бар (50 psi)
Приводное колесо	2,6 бар (38 psi)

Температура:

Температура окружающей среды	от -25°C до +50°C
Температура хранения с аккумуляторными батареями	от -25°C до +50°C
Температура хранения без аккумуляторных батарей	от -40°C до +65°C

Аккумуляторные батареи:

Аккумуляторные батареи, герметичные	2 x 12 В 68 Ач (5 ч) / 82 Ач (20 ч)
Аккумуляторные батареи, герметичные	2 x 12 В 80 Ач (5 ч) / 97 Ач (20 ч)
Аккумуляторные батареи, герметичные	2 x 12 В 105 Ач (5 ч) / 120 Ач (20 ч)
Макс. размеры АБ (ДхШхВ)	26 x 17,1 x 25,1 см
или	32,9 x 17,1 x 23,7 см
или	34,5 x 17,4 x 26,2 см

Запас хода (дальность пробега):

с аккумуляторными батареями, герметичными

82 Ач (20 ч) с 6 км/ч	50 км
82 Ач (20 ч) с 10 км/ч	45 км
97 Ач (20 ч) с 6 км/ч	70 км
97 Ач (20 ч) с 10 км/ч	60 км
97 Ач (20 ч) с 15 км/ч	50 км
120 Ач (20 ч) с 6 км/ч	85 км
120 Ач (20 ч) с 10 км/ч	75 км
120 Ач (20 ч) с 15 км/ч	60 км

Зарядное устройство для АБ:

для АБ до 65 А•ч (20 ч)	24 В / 6 А
для АБ до 85 А•ч (20 ч)	24 В / 8 А
для АБ до 125 А•ч (20 ч)	24 В / 12 А
макс. допустимый ток зарядки:	12 А

Рабочие характеристики - электрические (см. Дальность пробега):

Макс. скорость при движении вперед	6 км/ч / 10 км/ч / 15 км/ч
Номинальная мощность двигателя (6 км/ч / 10 км/ч)	950 Вт при 3200 об/мин
Номинальная мощность двигателя (15 км/ч)	950 Вт при 4200 об/мин
макс. ток силовой электроники (6 км/ч / 10 км/ч)	130 А
макс. ток силовой электроники (15 км/ч)	180 А

Рабочие характеристики - механические (см. Дальность пробега):

макс. высота препятствия при движении вверх	прибл. 110 мм (при расстоянии до начала подъема 0,5 м)
макс. высота препятствия при движении вниз	прибл. 130 мм
Дорожный просвет (до приводного блока/рамы)	110 / 140 мм
мин. радиус поворота	прибл. 1200 мм
мин. ширина разворота	прибл. 1400 мм
динамическая устойчивость на подъемах	10° (18 %)
динамическая устойчивость на склонах	10° (18 %)
поперечная динамическая устойчивость	10° (18 %)
статическая устойчивость во всех направлениях	15,5° (28 %)

Вес (базовая комплектация):

Значения в скобках () действительны при скорости движения 15 км/ч:

макс. допустимый общий вес 6 км/ч / 10 км/ч / (15 км/ч)330 / (300) кг
допустимая нагрузка на переднюю ось 210 / (190) кг
допустимая нагрузка на заднюю ось..... 140 / (130) кг

макс. допустимый вес пользователя (включая дополнительную нагрузку):

до 10 км/ч150 кг
до 15 км/ч120 кг

Макс. вес дополнительной нагрузки..... 10 кг

Собственный вес (с аккумуляторными батареями 82 А•ч по 24 кг).....прибл. 120 кг

Собственный вес (с аккумуляторными батареями 97 А•ч по 32 кг)прибл. 136 кг

Собственный вес (с аккумуляторными батареями 120 А•ч по 40 кг)..прибл. 152 кг

Собственный вес без аккумуляторных батарейприбл. 72 кг

☞ Все указанные значения веса действительны для базовой комплектации без деталей с электрической регулировкой.

Вес наиболее тяжелого единичного компонента:

Подножка с электрической регулировкой высоты.....4,4 кг

Значение наклеек на электрическом кресле-коляске

	<p>Внимание! Читайте руководство по эксплуатации, а также прилагаемые документы.</p>
	<p>Не поднимать кресло-коляску за подлокотники или подножки. Съемные детали не предназначены для переноски кресла-коляски</p>
	<p>Режим движения</p>
	<p>Переключение в режим толкания рычагом справа</p>
	<p>Режим толкания</p>
	<p>Толкать только на ровных поверхностях</p>
	<p>Стояночный (ручной) тормоз включен/разблокирован</p>
	<p>Указание на зарядное гнездо</p>
 <small>Ident. Nr. 8 460 338</small>	<p>Места для крепления при транспортировке</p>
	<p>Указание на риск защемления пальцев. - Не прикасаться!</p>

Значение символов на заводской табличке



Производитель



Номер заказа



Серийный номер



Дата изготовления (год - календарная неделя)



Допустимый вес пользователя



Допустимый общий вес

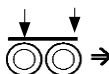

Допустимые нагрузки на ось



Допустимый угол подъема



Допустимый угол спуска

Допустимая максимальная скорость (макс...км/ч)



Изделие допускается использовать в качестве сиденья в автотранспортном средстве.



Изделие **не** допускается использовать в качестве сиденья в автотранспортном средстве.

СВИДЕТЕЛЬСТВО О ПРОВЕДЕНИИ ПРОВЕРКИ

Сведения о транспортном средстве

Модель:

№ товарной накладной:

Серийный номер (сер. №):

Рекомендуемая проверка безопасности через 1 год (не позднее, чем каждые 12 месяцев)

Печать:

Подпись: _____

Место, дата: _____

Следующая проверка безопасности через 12 месяцев

Дата: _____

Рекомендуемая проверка безопасности через 2 года (не позднее, чем каждые 12 месяцев)

Печать

Подпись: _____

Место, дата: _____

Следующая проверка безопасности через 12 месяцев

Дата: _____

Рекомендуемая проверка безопасности через 3 года (не позднее, чем каждые 12 месяцев)

Печать:

Подпись: _____

Место, дата: _____

Следующая проверка безопасности через 12 месяцев

Дата: _____

Рекомендуемая проверка безопасности через 4 года (не позднее, чем каждые 12 месяцев)

Печать:

Подпись: _____

Место, дата: _____

Следующая проверка безопасности через 12 месяцев

Дата: _____

Рекомендуемая проверка безопасности через 5 лет (не позднее, чем каждые 12 месяцев)

Печать:

Подпись: _____

Место, дата: _____

Следующая проверка безопасности через 12 месяцев

Дата: _____

ГАРАНТИЙНЫЕ ОБЯЗАТЕЛЬСТВА/ ГАРАНТИЯ

В отношении данного изделия мы принимаем на себя предусмотренные законодательством гарантийные обязательства. При возникновении рекламационных претензий или гарантийных требований просьба обращаться к уполномоченному представителю производителя и предъявить ему приведенный ниже гарантийный талон, содержащий информацию о наименовании модели, номере товарной накладной с датой поставки и серийным номером (сер. №).

Серийный номер (сер. №) указан на заводской табличке.

Обязательным условием для признания рекламационных претензий или гарантийных требований в любом случае является использование изделия по назначению, использование оригинальных запчастей, предоставляемых уполномоченным представителем производителя, а также регулярное проведение техобслуживания и техосмотра.

Гарантия не распространяется на поверхностные повреждения, шины колес, на повреждения, вызванные ослабленными болтами или гайками, а также разбитыми крепежными отверстиями в связи с частыми монтажными работами.

Кроме того, гарантия не

распространяется на повреждения привода и электроники, вызванные ненадлежащей очисткой с помощью пароструйных устройств либо преднамеренным или неумышленным намачиванием компонентов водой.

Гарантия не распространяется на повреждения, вызванные источниками излучения, например мобильными телефонами большой излучающей мощности, высокочастотными радиоприемниками и другими устройствами, создающими сильные радиопомехи, превышающие стандартные технические характеристики.

Внимание:

Несоблюдение руководства по эксплуатации, ненадлежащее проведение работ по техническому обслуживанию, а также, в особенности, технические изменения и дополнения (установка дополнительных деталей), внесенные без нашего согласия, приводят как к прекращению действия гарантии, так и к отмене ответственности за изделие в целом.

Примечание:

При смене пользователя или владельца необходимо передать ему настоящее руководство по эксплуатации как неотъемлемую часть изделия.

Мы оставляем за собой право на внесение технических улучшений.



Изделие соответствует требованиям Директивы ЕС 93/42/ЕЕС (MDD) по медицинскому оборудованию.

Талон о гарантийных обязательствах/гарантийный талон

Просьба заполнить! При необходимости сделать копию и направить ее уполномоченному представителю производителя.

Гарантийные обязательства/гарантия

Наименование модели:

№ товарной накладной:

СН(см. заводскую табличку):

Дата поставки:

Печать:

Свидетельство о проведении проверки при передаче

Сведения о транспортном средстве:

Серийный номер (сер. №):

Модель:

№ товарной накладной:

Печать:

Подпись: _____

Место, _____

Следующий контроль
безопасности через 12 месяцев

УТИЛИЗАЦИЯ

Утилизация должна осуществляться в соответствии с правилами сбора, учёта и утилизации, установленными уполномоченным федеральным органом исполнительной власти, предусмотренным для электронных приборов, а также СанПиН 2.1.7.2790-10. Запрещено выбрасывать как бытовой мусор.

Согласно СанПиН 2.1.7.2790-10 изделия относятся к классу А – эпидемиологические безопасные отходы. Перед утилизацией изделие должно быть подвергнуто санитарной обработке в соответствии с методическими указаниями МУ-287-113 от 30.12.1998 г.

Изделия подлежат утилизации в случае:

- окончания срока эксплуатации;
- подтверждения фактов и обстоятельств, создающих угрозу жизни и здоровью пользователей и свидетельствующих о невыполнении предусмотренного назначения.

Утилизации подлежит вся упаковка, в том числе и транспортная. Утилизации должны подвергаться отдельно бумага, полиэтилен и пластмасса.

Уполномоченный представитель производителя:

ООО «МАЙРА РУ»

111394, г. Москва, ул. Мартеновская, д. 29, этаж 1, пом. I, комн. 9
Тел/факс: +7 (495) 301 44 75

MEYRA GmbH МАЙРА ГмбХ

	Deutschland	Германия
	Meyra-Ring 2	Майра-Ринг 2
	32689 Kalletal	32689 Каллеталь

 Тел.: +49 5733 922 - 311
Факс +49 5733 922 - 9311

 info@meyra.de

www.meyra.de
